

日本語公式ガイド
ご使用前に必ずお読みください



P2 スイマーバうきわ専用 プールバス



対象年齢: 1ヵ月頃～



お風呂が浅いご自宅、お庭や
バルコニーでのご使用に。
スイマーバを着けた赤ちゃんが
中で泳ぐかわいい姿が側面から
も見えます♪

以下の内容があるかご確認ください

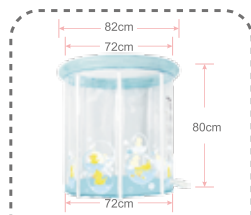

プールバス本体

- 商品名: スイマーバ プールバス
- 素材: 塩化ビニル樹脂(PVCプラスチック)



ハンドポンプ



ホース(最長2m)

- 対象年齢: 1ヵ月頃～



本ガイド



注意



保護者の方へ 必ずお読みください。

- * 水上では絶対に使用しないでください。
- * お子様の一人数びは危険です。必ず保護者のもとで遊ばせてください。
- * 使用中は目を離さないようにして、異変があればすぐに保護者が対応できる状況で使用してください。

使用上の注意

- * 生後1ヵ月以上の赤ちゃん専用です。
- * Swimava首リング、およびSwimavaボディリング用のプールバスです。
- * プールを置く付近に破損の原因となるトゲやガラス片、金属片、木片、砂利などがいないか、ご確認ください。
- * タバコや火気に近づけないでください。
- * 衛生上、水は毎日取り替えてください。
- * ハンドポンプとホースはおもちゃではありません。部品がお子様の口や目に入らないように使用・保管してください。
- * 中に水やお子様が入った状態でプールを移動させないでください。製品の破損やお子様の怪我の原因となります。
- * 使う前に洗浄し、不具合がないか確認してください。異常があればすぐに使用を中止してください。
- * 本品使用時には、あらゆる油脂類は使用しないでください。本品の素材に影響を及ぼす以外に、油脂により滑りやすくなり事故につながる恐れがあります。
- * ご使用にならない時は水を抜いて洗浄し、陰干して湿気の少ない所に保管してください。漂白は避けてください。
- * 廃棄の際は、各地方自治体の廃棄区分に従ってください。

プールバスを組み立てる

1

プールバス底面から、支柱差し込み穴に支柱を入れます。支柱は全部で8本あります。

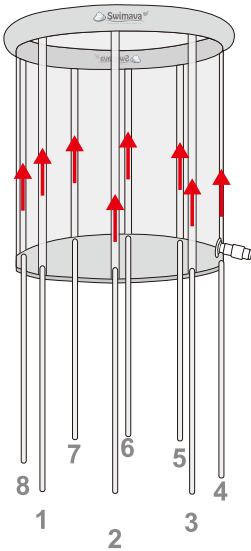

2

気室に空気を入れます。

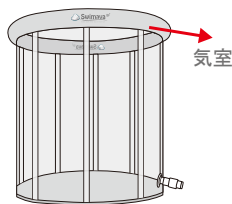

付属のハンドポンプを使って空気を入れます。空気が入ったら栓をしっかり閉め、さらに本体内部に押し込みます。

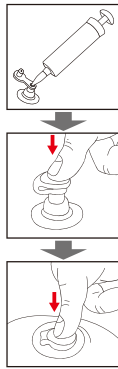

3

排水栓を締める

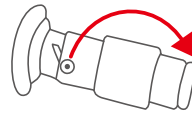

排水栓を、時計回りに止まるまでまわし、しっかりと締めます。水漏れを防ぐために、排水栓がしっかりと締まっていることを確認してください。

⚠ 水漏れを防ぐため排水栓はしっかりと締めてください。



緩んだ状態＝水が漏れます

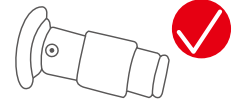

時計回りに止まるまで締めます

4

プールバスの水温と水深を調整する

水温 水温は、常に水遊び、お風呂など目的と月年齢にあった温度になるように調整してください。水温計を使用して5分ごとに測ることをおすすめします。

●目安は水温35度から41度の範囲です。
季節や屋内屋外、個人差などの状況に合わせてください。

水深 水深は、安全のため常に赤ちゃんが足を伸ばしてちょうど底につくぐらいに調整してください。この水深は赤ちゃんが最も安全に動ける深さです。

●浅い水深での使用は、赤ちゃんの転倒や溺水の危険があります。
●MAXと書いた線より上に水を入れないでください。本体が破損する恐れがあります。

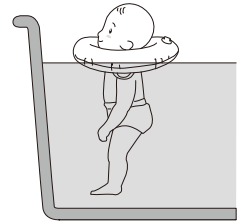
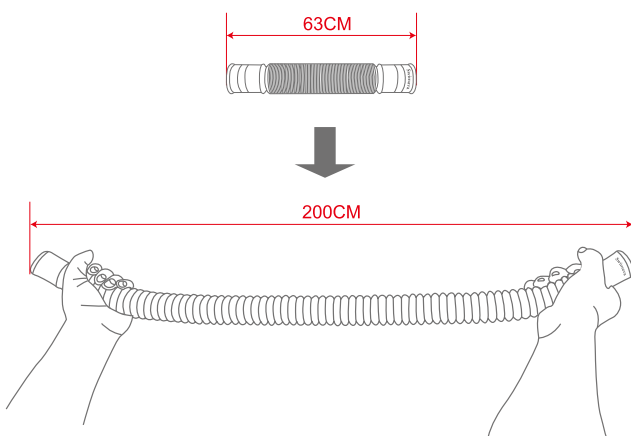

Fig.1

ご使用のあとは

1

ホースを必要な長さに伸ばす(最短63cm～最長200cm)



2

ホースを排水栓に取り付ける

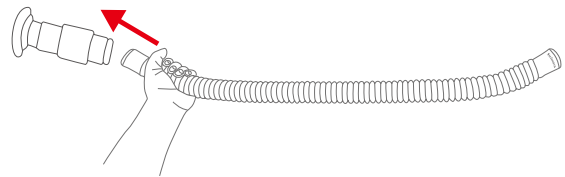

3

排水栓を開く

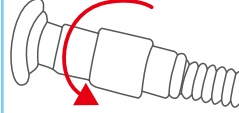

排水栓を反時計回りに回すと栓が緩み、水が排出されます。

4

気室の空気を抜く

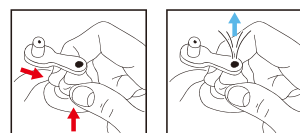

水がすべて抜けたら気室の空気を抜きます。



Designed by Swimava in the USA
Assembled in China



©Swimava www.swimava.com